

Okos megoldások a faipar részére

(2023. november)

BESSEY

Egyszerűen jobb.



Menetorsós temperöntvény szorítók

A legjobb az eredeti



- Szorítóerő 6.000 N-ig
- Minőségi 2-komponensű műanyag markolat
- Szerszám nélkül cserélhető nyomólap (80 mm kinyúlástól)
- Védőkupak mindkét pofafelületen
- Stabil hornyolt sín bordázattal
- BESSEY csúszásbiztosítás (80 mm kinyúlástól)



[YouTube ▶](#)

TG eredeti BESSEY menetorsós temperöntvény szorító 2-komponensű műanyag markolattal

Rendelési szám	Szorítási távolság	Kinyúlási mélység	Sínméret	⚖️	📦	V1
	mm	mm	mm	kg	db	
TG10-2K	100	50	15 x 5	0,26	10	
TG12-2K	120	60	20 x 5	0,42	10	
TG16-2K	160	80	25 x 6	0,66	10	
TG20B8-2K	200	80	25 x 6	0,77	10	
TG25B8-2K	250	80	25 x 6	0,82	10	
TG30B8-2K	300	80	25 x 6	0,87	10	
TG40B8-2K	400	80	25 x 6	0,97	10	
TG20-2K	200	100	27 x 7	1,06	10	
TG25S10-2K	250	100	27 x 7	1,15	10	
TG30S10-2K	300	100	27 x 7	1,18	10	
TG40S10-2K	400	100	27 x 7	1,33	10	
TG50S10-2K	500	100	27 x 7	1,46	10	
TG25-2K	250	120	29 x 9	1,54	10	
TG30S12-2K	300	120	29 x 9	1,63	10	
TG40S12-2K	400	120	29 x 9	1,78	10	
TG50S12-2K	500	120	29 x 9	1,98	10	
TG60S12-2K	600	120	29 x 9	2,13	5	
TG80S12-2K	800	120	29 x 9	2,46	5	
TG100S12-2K	1000	120	29 x 9	2,83	5	
TG30-2K	300	140	32 x 10	2,20	10	
TG40S14-2K	400	140	32 x 10	2,41	5	
TG50S14-2K	500	140	32 x 10	2,62	5	
TG60S14-2K	600	140	32 x 10	2,85	5	
TG80S14-2K	800	140	32 x 10	3,29	5	
TG100S14-2K	1000	140	32 x 10	3,71	5	
TG40-2K	400	175	32 x 10	2,70	5	
TG50S17-2K	500	175	32 x 10	2,90	1	
TG60S17-2K	600	175	32 x 10	3,16	1	
TG80S17-2K	800	175	32 x 10	3,50	1	
TG100S17-2K	1000	175	32 x 10	4,00	1	

- Szorítóerő 7.000 N-ig
- Erősített kivétel a nagyobb szorítóerők és nagyobb szorítási feszítáv elérése érdekében
- Minőségi 2-komponensű műanyag markolat
- Szerszám nélkül cserélhető nyomólap
- Stabil hornyolt sín bordázattal
- BESSEY csúszásbiztosítás



TGK menetorsós temperöntvény szorító 2-komponensű műanyag markolattal

Rendelési szám	Szorítási távolság	Kinyúlási mélység	Sínméret	⚖️	📦	V1
	mm	mm	mm	kg	db	
TGK40-2K	400	120	35 x 11	2,52	5	
TGK50-2K	500	120	35 x 11	2,70	5	
TGK60-2K	600	120	35 x 11	3,00	5	
TGK80-2K	800	120	35 x 11	3,53	5	
TGK100-2K	1000	120	35 x 11	4,00	5	
TGK125-2K	1250	120	35 x 11	4,48	1	
TGK150-2K	1500	120	35 x 11	5,31	1	
TGK200-2K	2000	120	35 x 11	6,66	1	
TGK250-2K	2500	120	35 x 11	7,93	1	
TGK300-2K	3000	120	35 x 11	9,20	1	

[YouTube ▶](#)



Csúszásgátló, hornyolt profilsín – szorítóerő 6.000 N-ig

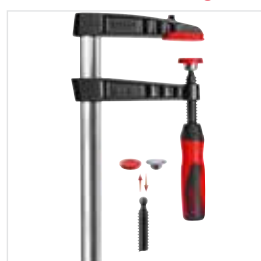

TG-2K menetorsós temperöntvény szorító 2-komponensű műanyag markolattal



TG menetorsós temperöntvény szorító minőségi fa markolattal

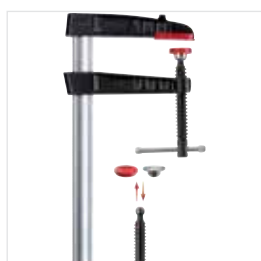

TG-K menetorsós temperöntvény szorító hajtókarral

Hornyolt profilsín – szorítóerő 5.500 N-ig

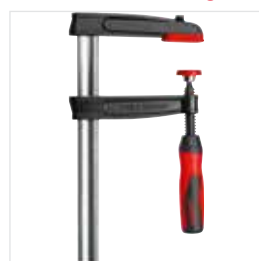

TPN-BE-2K menetorsós temperöntvény szorító 2-komponensű műanyag markolattal



TPN-BE menetorsós temperöntvény szorító minőségi fa markolattal

Csúszásgátló, hornyolt profilsín – szorítóerő 7.000 N-ig

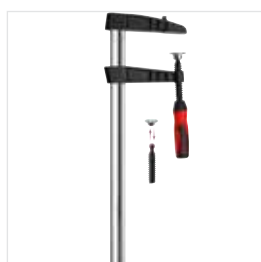

TGK-2K menetorsós temperöntvény szorító 2-komponensű műanyag markolattal

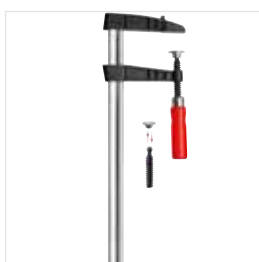

TGK menetorsós temperöntvény szorító minőségi fa markolattal



TGK-K menetorsós temperöntvény szorító hajtókarral

Hornyolt profilsín – szorítóerő 6.500 N-ig

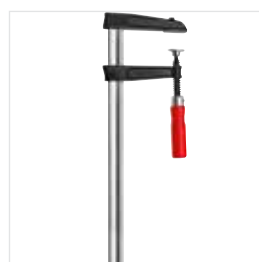

TKPN-BE menetorsós temperöntvény szorító minőségi fa markolattal



Részletes információk minden temperöntvény szorítóhoz:
<https://www.bessey.de/hu-hu>

Tömör profilsín – szorítóerő 5.500 N-ig



TGRC menetorsós temperöntvény szorító minőségi fa markolattal



TGKR menetorsós temperöntvény szorító minőségi fa markolattal

Nehéz kivétel, tömör profilsín – szorítóerő 7.000 N-ig



TGNT menetorsós mély kinyúlású temperöntvény szorító minőségi fa markolattal



TGNT-K menetorsós mély kinyúlású temperöntvény szorító hajtókarral

Menetorsós teljesacél szorítók

A konkurencia nélküli BESSEY menetorsós teljesacél szorító – a minőség



- Az optimalizált sínprofil orsómenetenként 20 %-kal nagyobb szorítóerőt biztosít
- A csúszókaron megvalósuló egyenes vonalú erőátvitel maximális biztonságot eredményez
- Szorítóerő 6.000 N-ig
- Az edzett sínprofil és csúszókar rugózó, elasztikus szorítást biztosítanak
- Minőségi 2-komponensű műanyag markolat
- Szerszám nélkül cserélhető nyomólap (80 mm kinyúlástól)



[YouTube ▶](#)

GZ eredeti BESSEY menetorsós teljesacél szorító 2-komponensű műanyag markolattal

Rendelési szám	Szorítási távolság	Kinyúlási mélység	Sínméret	kg	db	V2
	mm	mm	mm			
GZ10-2K	100	60	15 x 6	0,31	10	
GZ12-2K	120	60	15 x 6	0,32	10	
GZ16-2K	160	80	17,5 x 6,8	0,57	10	
GZ40-8-2K	400	80	17,5 x 6,8	0,76	10	
GZ20-2K	200	100	22 x 8,5	1,01	10	
GZ25-2K	250	120	24,5 x 9,5	1,38	10	
GZ30-12-2K	300	120	24,5 x 9,5	1,46	10	
GZ40-12-2K	400	120	24,5 x 9,5	1,62	10	
GZ50-12-2K	500	120	24,5 x 9,5	1,78	10	
GZ60-12-2K	600	120	24,5 x 9,5	1,95	5	
GZ80-12-2K	800	120	24,5 x 9,5	2,20	5	
GZ100-12-2K	1000	120	24,5 x 9,5	2,45	5	
GZ30-2K	300	140	28 x 11	1,98	10	
GZ40-2K	400	120	28 x 11	2,12	10	
GZ50-2K	500	120	28 x 11	2,30	5	
GZ60-2K	600	120	28 x 11	2,49	5	
GZ80-2K	800	120	28 x 11	2,36	5	
GZ100-2K	1000	120	28 x 11	3,25	5	
GZ125-2K	1250	120	28 x 11	3,79	1	

- Az optimalizált sínprofilnak köszönhetően kisebb erőráfordítással azonos szorítóerőt lehet elérni, amely a fesztáv teljes tartományában kihasználható
- Csúszásvédelemmel ellátott kioldókar
- A szinter eljárással készült acél excenter rendkívül kopásálló, ezáltal a magas felületi keménységnek köszönhetően csekély súrlódás lép fel
- Gyors – akár 5 x gyorsabb, mint a hagyományos szorítók
- Biztonságos – érzéketlen a vibrációs hatásokkal szemben
- Erős – szorítóerő 8.500 N-ig



GH emelőkaros szorító

Rendelési szám	Szorítási távolság	Kinyúlási mélység	Sínméret	kg	db	V2
	mm	mm	mm			
GH12	120	60	15 x 6	0,49	10	
GH16	160	80	17,5 x 6,8	0,64	10	
GH20-8	200	80	17,5 x 6,8	0,68	10	
GH20	200	100	22 x 8,5	1,11	10	
GH25	250	120	24,5 x 9,5	1,44	10	
GH30-12	300	120	24,5 x 9,5	1,51	10	
GH40-12	400	120	24,5 x 9,5	1,67	10	
GH30	300	140	28 x 11	2,22	10	
GH40	400	120	28 x 11	2,39	10	
GH50	500	120	28 x 11	2,61	5	
GH60	600	120	28 x 11	2,78	5	
GH80	800	120	28 x 11	3,14	5	
GH100	1000	120	28 x 11	3,57	5	



Optimalizált sínprofil – szorítóerő 6.000 N-ig

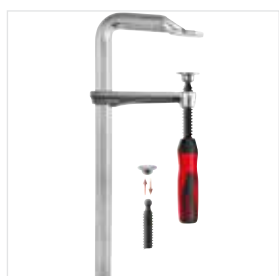

GZ-2K menetorsós teljesacél szorító 2-komponensű műanyag markolattal

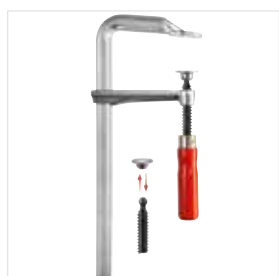

GZ menetorsós teljesacél szorító minőségi fa markolattal

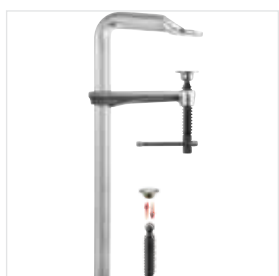

GZ-K menetorsós teljesacél szorító hajtókarral

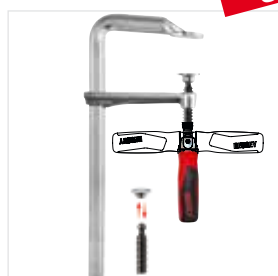

GZ-KG menetorsós teljesacél szorító billenő markolattal

ÚJ

BESSEY



Részletes információ minden teljesacél szorítóhoz:
<https://www.bessey.de/hu-hu>

YouTube ▶

Jól bevált sínprofil – szorítóerő 5.000 N-ig



GS classiX menetorsós teljesacél szorító minőségi fa markolattal

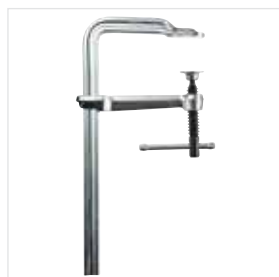

GS-K classiX menetorsós teljesacél szorító hajtókarral

Szabadalmaztatott OMEGA-iv – szorítóerő 5.000 N-ig

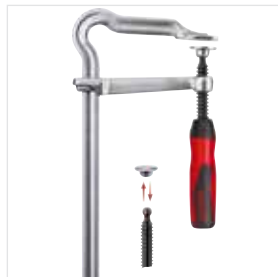

GMZ-2K OMEGA menetorsós teljesacél szorító 2-komponensű műanyag markolattal

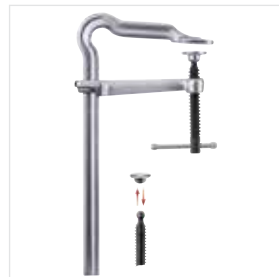

GMZ OMEGA menetorsós teljesacél szorító hajtókarral

Gyors, biztonságos és erős – szorítóerő 9.500 N-ig

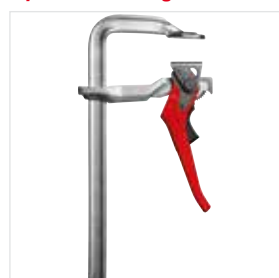

GH emelőkaros szorító

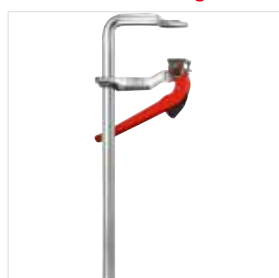

SGHS nehéz emelőkaros szorító

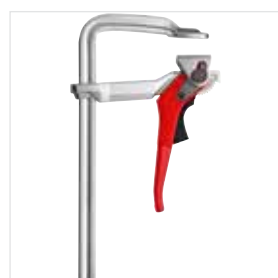

GSH classiX emelőkaros szorító

Testszorítók

Szorítás és támasztás nagy felületen

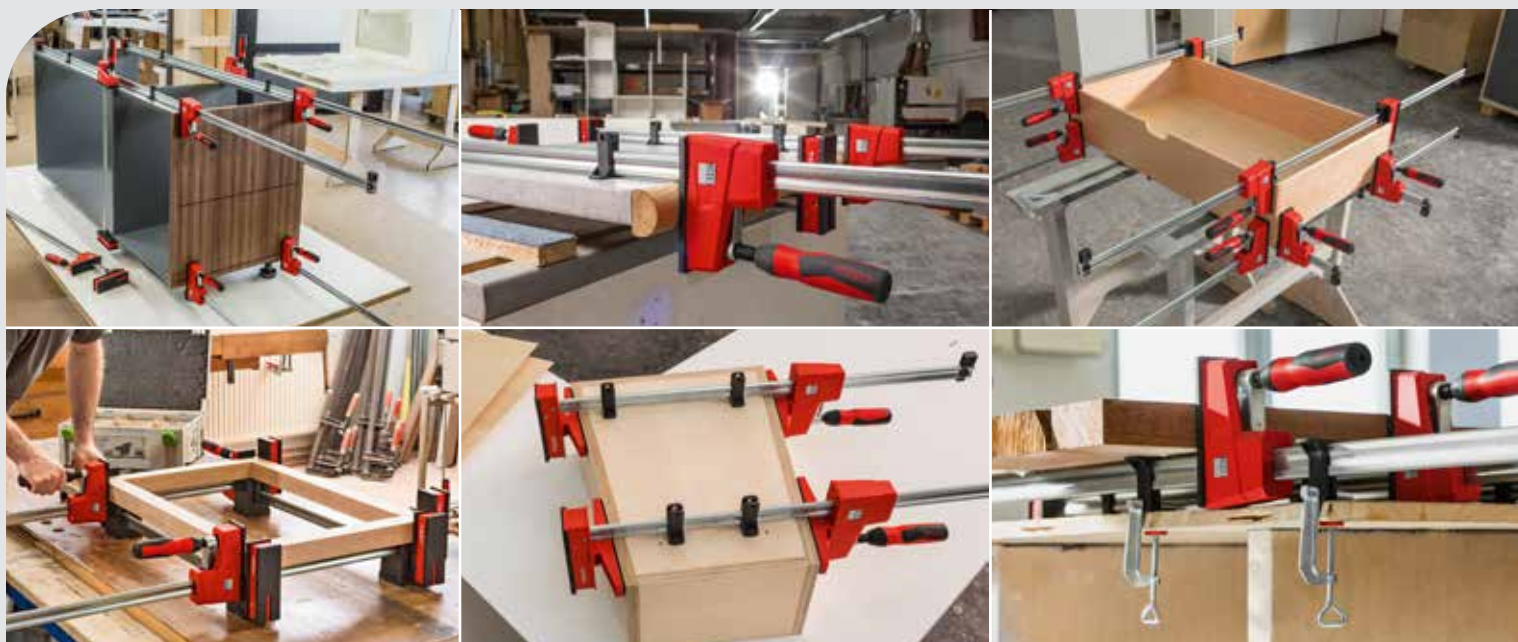

Pontos és kíméletes

A kényes felületű munkadarabokat pontosan párhuzamosan lehet egymáshoz szorítani és támasztani a vezetősín mindkét (első és oldalsó) oldalánál. Sarkokat és szegélyeket, valamint hegyes és gömbölyű felületeket pontosan lehet beállítani:

- a különösen nagy szorítófelületekkel, amelyek derékszögben a sínhez vannak erősítve
- a három levehető védőpapucs segítségével, amelyek ellenállnak az enyvnek, lakknak és zsiroidóknak
- a munkadarab-támasztékokkal, amelyek megakadályozzák a munkadarab és a sínek érintkezését



Erőteljes és biztonságos

8.000 N szorítóerővel foghat munkához:

- a fémmel erősített műanyag tok segítségével
- az optimalizált dupla csúszásbiztos csúszósínnel, amely megtartja a szorító beállított szorítóerejét és megakadályozza a kioldott állapotban lévő csúszósín véletlen lecsúszását

Sokoldalú és átgondolt

A szorítók temérdek felhasználási lehetőséget kínálnak:

- a rafinált tartozékokkal mint a forgatható adapter, keretszorító készlet, szorító hosszabbító és asztali fogó
- az ergonomikusan kialakított 2-komponensű műanyag fogantyú a belső imbuzs foglalat használatával a szorítóerő kényelmesen növelhető (max. 17 Nm fordulatonként)
- a fokozatmentesen állítható fej – a KREV Vario-kivitel esetében – segít a szorítót a munkadarabra az optimális súlyelosztással felhelyezni

REVOLUTION



REVO KRE és Vario-KREV testszorítók

Rendelési szám	< a >	< b >	< e >	< x >	⚖️	📦	V3
	mm	mm	mm	mm	kg	db	
KRE30-2K	300	95	255-390	29 x 9	2,15	2	
KRE60-2K	600	95	255-730	29 x 9	2,76	2	
KRE80-2K	800	95	255-930	29 x 9	3,10	2	
KRE100-2K	1000	95	255-1130	29 x 9	3,45	2	
KRE125-2K	1250	95	255-1355	29 x 9	3,87	2	
KRE150-2K	1500	95	255-1610	29 x 9	4,28	2	
KRE200-2K	2000	95	255-2080	29 x 9	5,09	2	
KRE250-2K	2500	95	255-2580	29 x 9	6,05	2	
KREV100-2K	1000	95	260-1130	29 x 9	3,77	2	
KREV150-2K	1500	95	260-1610	29 x 9	4,25	2	
KREV200-2K	2000	95	260-2080	29 x 9	5,30	2	
KREV250-2K	2500	95	260-2580	29 x 9	6,30	2	

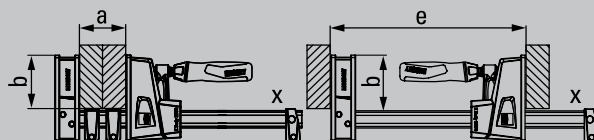

YouTube ▶

Tartozékok

Rendelési szám	Alkalmos az alábbi szorítókhoz	⚖️ kg	📦 db	V3
KRE-VO variálható felső rész				
KRE-VO	KRE / KREV / KR / KRV	0,59	12	
KR-AS állítható adapter testszorítókhoz (Tartalom: 2 db/csomag)				
KR-AS	KRE / KREV / KR / KRV	0,18	12	▶
KP keretszorító minden testszorító 29 x 9-es sínrel (Tartalom: 4 sínprofil kuplung és 4 adapter)				
KP	KRE / KREV / KR / KRV	0,55	12	▶
KBX testszorító hosszabbító				
KBX20	KRE / KREV / KR / KRV	0,75	12	▶
TK6 asztali szorítók				
TK6	KRE / KREV / KR / KRV	0,10	50	▶

- Szorítóerő 8.000 N-ig
- Nagyon nagy, párhuzamos szorító felületek 3 levehető védőpapuccsal
- Fémerősítéses műanyag tok és optimalizált csúszósín kettős csúszásbiztosítással a nagyobb erőért és biztonságért: a beállított szorítóerő megmarad és a csúszórész kioldott állapotban sem csúszik le
- Szerszám nélkül átalakítható támasztáshoz
- Kiváló minőségű, 2-komponensű műanyag fogantyú belső imbuzs foglalattal a szorítóerő kényelmes növeléséhez (fordulatonként max. 17 Nm)
- KREV fokozatmentesen és fixen beállítható felső rész a szorító optimális elhelyezését biztosítja a munkadarabon

KRE-VO:

- KRE-VO variálható felső rész: alkalmazható minden BESSEY REVO KRE/KREV és KR/KRV testszorítóhoz

KR-AS:

- Adapter -15°-tól +15°-ig állítási tartománnyal
- Párhuzamos és ferde felületek szorításához

KP:

- Állítható keretszorító (30-250 cm-ig) négy 90°-os sarokelemmel
- Befogási nyomás 2 beillesztett szorítóval a saroknál külön-külön állítható
- Kis súly / egyszerű szerelhetőség

KBX20:

- A szorítási táv növeléséhez egyszerű toldás alumínium toldóval

TK6:

- Elsősorban otthoni használatra és háztartási készülékekhez
- Speciális tartozékok az alábbi szorítókhoz WS 3 / WS 6, S 10 csavaros és REVO KRE / KREV és a KR testszorítókhoz

Egykezes szorítók

Szorítás egy kézzel (és támasztás)



- Szorítóerő 3.500 N-ig
- Egyszerűen és gyorsan, egy kézzel rögzíthet, szoríthat
- A pumpálókar a sín és a fogantyú oldaláról is kezelhető
- A szorító pofák védőpapucsokkal ellátottak

3.500 N
350 kg
770 lbs



EHZ egykezes szorító 2-komponensű műanyag nyéllel

Rendelési szám	Szorítási távolság	Kinyúlási mélység	Sínméret	kg	db	V2
EHZ30-2K	300	100	19,5 x 9,5	1,25	6	
EHZ60-2K	600	100	19,5 x 9,5	1,67	6	

- Szorítóerő 2.000 N-ig
- A felsőrész intelligens kioldó mechanikájának köszönhetően szerszám nélkül átállítható támasztásra
- Ergonomikusan kialakított 2-komponensű műanyag fogantyú a sín mögött
- Egykezes használat erő kifejtés nélkül

2.000 N
200 kg
445 lbs



EZS egykezes szorító

Rendelési szám	Szorítási távolság	Kinyúlási mélység	Feszítési távolság e	Sínméret	kg	db	V3
EZS15-8	150	80	170-360	19 x 6	0,72	6	
EZS30-8	300	80	170-510	19 x 6	0,83	6	
EZS45-8	450	80	170-660	19 x 6	0,93	6	
EZS60-8	600	80	170-810	19 x 6	1,04	6	
EZS90-8	900	80	170-1110	19 x 6	1,26	6	

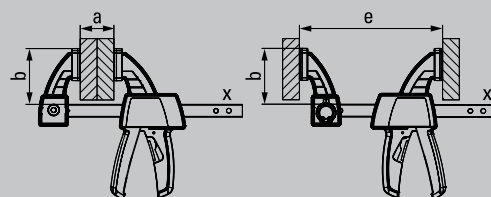

- Szorítóerő 1.200 N-ig
- Átszerelés nélküli egyszerű váltás szorításról támasztásra
- A pumpálókaros fogantyú párhuzamos a sínnel
- Erőkifejtés nélküli kényelmes, egykezes használat
- Körkörös szorítás – a sín előtt, mögött és az oldalán

1.200 N
120 kg
260 lbs



DUO egykezes szorító DuoKlamm

Rendelési szám	Szorítási távolság	Kinyúlási mélység	Feszítési távolság	Feszítési távolság f	Sínméret	kg	db	V3
DUO16-8	160	85	75-235	9-170	20 x 5	0,66	6	
DUO30-8	300	85	75-380	9-315	20 x 5	0,72	6	
DUO45-8	450	85	75-535	9-470	20 x 5	0,83	6	
DUO65-8	650	85	75-685	9-660	20 x 5	1,02	6	

[YouTube ▶](#)

Sokoldalú alkalmazás

Az EZ egykezes szorítócsalád sokféle alkalmazási lehetőséget nyújt:

- a sokféle változatnak köszönhetően négy méretben 110 és 900 mm közötti feszítávolsággal, valamint 200 N és 2.700 N közötti szorítóerővel
- a műanyag védőpapucsba épített keresztprizmával biztosan rögzíthetők a kerek, hegyes és éles részek
- a felső rész szorításról támasztásra történő átállítása – EZM, EZL és EZXL méretekben szerszám nélkül, a gombnyomással működő kioldószerkezetnek köszönhetően

2.700 N
270 kg
600 lbs



Robusztus forma

A modern külső és a hosszú élettartam találkozása:

- a kiváló minőségű anyagok révén mint a felső- és alsó részhez használt, üvegszál-erősítésű poliamid, valamint az üreges sínprofilhoz használt, olajban edzett acél
- a műanyag ház védi a fogószerkezetet a portól és forgáctól

Praktikusan kényelmes

A teljes sorozat ergonomikusan kezelhető a kifinomult technikának köszönhetően:

- a 2-komponensű műanyag fogantyú a pumpáló karral a sín mögött mindkét irányból biztos fogást tesz lehetővé
- a fogantyúba épített kioldó gombbal gyorsan állítható és kioldható a csúszókengyel

ÚJ



EZ egykezes szorító

YouTube ▶



Rendelési szám	Szorítási távolság mm	Kinyúlási mélység mm	Feszítési távolság e mm	Sín-méret mm	Tartalom / db	kg	db	V3
EZS11-4SET	110	40	80-190	7 x 2,5	2 x EZS11-4	0,12	10	
EZM15-6	150	60	125-270	14 x 5	-	0,31	6	
EZM30-6	300	60	125-420	14 x 5	-	0,38	6	
EZL15-8	150	80	160-300	18 x 5	-	0,58	6	
EZL30-8	300	80	160-450	18 x 5	-	0,68	6	
EZL45-8	450	80	160-500	18 x 5	-	0,77	6	
EZL60-8	600	80	160-750	18 x 5	-	0,86	6	
EZXL30-9	300	90	195-490	22 x 8	-	1,24	6	
EZXL60-9	600	90	195-790	22 x 8	-	1,57	6	
EZXL90-9	900	90	195-1090	22 x 8	-	1,90	6	

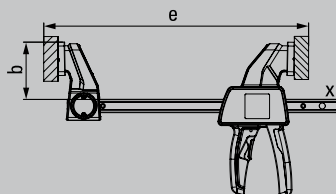
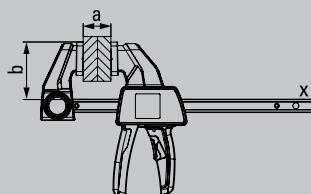

- Szorítóerő
200 N-ig / 20 kg (EZS11-4)
750 N-ig / 75 kg (EZM)
1.400 N-ig / 140 kg (EZL)
2.700 N-ig / 270 kg (EZXL)
- Támasztáshoz átszerelhető – EZM, EZL, EZXL esetén szerszám nélkül, gombnyomásra a felső részen levő egyszerű kioldószerkezettel
- Ergonomikus kialakítású 2-komponensű műanyag fogantyú pumpáló karral és integrált kioldó gombbal
- Gumírozott védőpapucs keresztprizmával a kerek, hegyes és éles darabok biztos tartására
- Erőt nem igénylő, egykezes kiszolgálás

Egykezes szorítók

Körkörösén rugalmas egykezes szorítás és támasztás



360°-ban körbeforgatható pumpálókarral

A BESSEY EZ360 egykezes szorítója egyszerűen érti a dolgát. Ez a megoldás a klasszikus egykezes szorítók előnyei mellett – ha feletti munkavégzésre van szükség vagy ha egyidejűleg egy másik szerszámot is kell használni az igazításhoz -, még több pozicionálási lehetőséget kínál. Mivel a teljes

rögzítőmechanizmus a csúszósín körül forgatható, a hozzáférés minden helyzetben kényelmes. Nem számít, hogy a szorítót felfelé vagy lefelé, illetve az ellenkező oldalról kell beállítani – egyszerűen fordítsa a pumpálókart a kívánt pozícióba, és a munkadarab kényelmesen rögzíthető. Ugyanez vonatkozik természetesen a támasztási munkákra is. Próbálja ki!

Fedezzen fel többet ►

Sokoldalú, rugalmas használat

Az EZ360 egykezes szorító rendkívül sokoldalú:

- az innovatív, 360°-os szögben körbeforgatható rögzítőmechanizmusnak köszönhetően a pumpálókar pozíciója tökéletesen beállítható a szorítási feladathoz
- a hosszú védőkupakok védik a munkadarab felületét, és elosztják az akár 1400 N szorítóerőt
- a felső rész szorításból támasztásra történő átállítása gyors és egyszerű a gombnyomással működő kioldószerkezetnek köszönhetően

Robosztus egyedi megjelenés

Ahol a dinamikus kivitel és a hosszú élettartam találkozik:

- kiváló minőségű anyagok: a felső és alsó szorítópfák üvegszál-erősítésű poliamidból, az üreges sínprofil olajban edzett acélból készül
- a műanyag ház védi a pumpálókar mechanizmust a portól és forgácstól



Rendkívül kényelmes

A pumpálókar optimálisan pozicionálható, ezáltal a szorítás jobb erőátvitellel valósul meg. A pumpálókar továbbá a szorítás után kifordítható a munkaterületről, így több szorítót is el lehet helyezni nagyon szűk helyen.

- az extra hosszú, kiváló minőségű, 2 komponensű műanyagból készült pumpálókar teljesen elfordítható a csúszósín körül, és 12 pozícióban biztonságosan rögzíthető
- a fogantyúkarba épített kioldó gombbal gyorsan állítható a szorítási távolság és kioldható a szorító

ÚJ



EZ360 egykezes szorító forgatható pumpálókkal

Rendelési szám	Szorítási távolság mm	Kinyúlási mélység mm	Feszítési távolság e mm	Sínméret mm	kg	db	V3
EZ360-15	150	80	195-315	18 x 5	0,78	6	
EZ360-30	300	80	195-465	18 x 5	0,87	6	
EZ360-45	450	80	195-615	18 x 5	0,96	6	
EZ360-60	600	80	195-765	18 x 5	1,06	6	

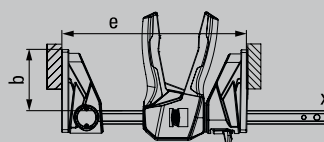
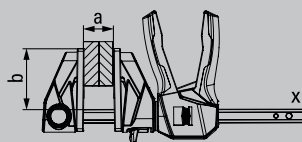
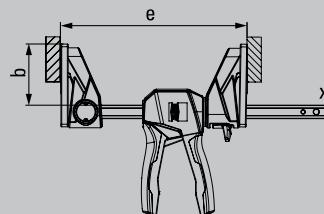
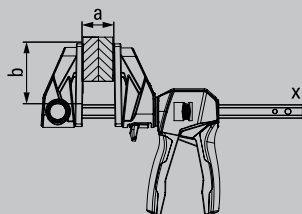

- Az innovatív, 360°-ban körbeforgatható rögzítőmechanizmus lehetővé teszi a pumpálókar igény szerinti pozicionálását a csúszósín teljes kerülete mentén
- 12 állásban rögzíthető reteszelő mechanizmus szolgálja a kiválasztott pozíció biztonságos megtartását
- Nagy szorítófelületek lehetővé teszik a védőkupakkal
- Szorítóerő 1400 N-ig
- A felső rész szorításról támasztásra történő átállítása szerszám nélkül, a gombnyomással működő kioldószerkezet segítségével rendkívül gyors és egyszerű
- Erőt nem igénylő, egykezes kiszolgálás

Kis igénybevételű szorítók

Könnyedén szorítani



[YouTube ▶](#)

Előnyök első pillantásra:

- 1 Stabil magnézium**
A stabil magnéziumból készült felső és alsó rész felületkezelt, könnyű és nagy szilárdságú.
- 2 Többlépcsős/többfokozatú racsnis rögzítő szerkezet**
A többlépcsős racsnis rögzítő szerkezet egyszerűen kezelhető, vibrációra nem érzékeny, különösen könnyen növelhető a szorítóerő és gyorsan kioldható.
- 3 Biztos tartás**
A rögzített sín a keresztprizmával biztosan tartja a kerek, hegyes és szögletes részeket. Ez teszi a KliKlampot olyan sokoldalúvá.
- 4 Ergonomikus szorítókar**
Az ergonomikusan kialakított, üvegszállal erősített polyamidból készült szorítókar törésbiztos és rendkívül jól illik a kézbe. Minőség – a legmagasabb színvonalon.

- Szorítóerő 1.200 N-ig
- Pillekönnyű, de erős, mint egy medve
- A rögzített szorítófej és a csúszókar is könnyű magnéziumból
- Gyors és vibrációnak ellenálló rögzítés

- Praktikus Systainer T-Loc, gyűjtőben tárolható
- Ideális szerelésekhez



KLI Hightech emelőkaros szorító KliKlamp

Rendelési szám	Szorítási távolság mm	Kinyúlási mélység mm	Sínméret mm	 kg	 db	V3
KLI12	120	80	20 x 5	0,26	6	
KLI16	160	80	20 x 5	0,29	6	
KLI20	200	80	20 x 5	0,32	6	
KLI25	250	80	20 x 5	0,35	6	
KLI30	300	80	20 x 5	0,38	6	
KLI40	400	80	20 x 5	0,45	10	

KLI-S Hightech emelőkaros szorító KliKlamp Systainer

Rendelési szám	Tartalom / db	 kg	 db	V3
KLI-S	3-3 db 4 x KLI12 / KLI 16 / KLI20 / KLI25	6,44	1	



LMU U formájú kis igénybevételű szorító



Rendelési szám	Szorítási távolság mm	Kinyúlási mélység mm	Sínméret mm	kg	db	V1
LMU10/5	100	50	15 x 5	0,23	24	
LMU15/5	150	50	15 x 5	0,27	24	
LMU20/5	200	50	15 x 5	0,29	24	

- Szorítóerő 1.500 N-ig
- Átfogó szorítás
- Két védőpapuccsal
- Kicsi és kézhez álló
- Csekély súly



LM nyomásos öntvényből készült menetorsós szorító



Rendelési szám	Szorítási távolság mm	Kinyúlási mélység mm	Sínméret mm	kg	db	V1
LM10/5	100	50	15 x 5	0,24	10	
LM15/5	150	50	15 x 5	0,27	10	
LM20/5	200	50	15 x 5	0,30	10	
LM25/5	250	50	15 x 5	0,32	10	
LM30/5	300	50	15 x 5	0,35	10	
LM15/8	150	80	20 x 5	0,51	10	
LM20/8	200	80	20 x 5	0,55	10	
LM25/8	250	80	20 x 5	0,60	10	
LM30/8	300	80	20 x 5	0,64	10	
LM20/10	200	100	25 x 6	0,90	10	
LM25/10	250	100	25 x 6	0,95	10	
LM30/10	300	100	25 x 6	1,02	10	
LM40/10	400	100	25 x 6	1,10	10	
LM50/10	500	100	25 x 6	1,24	10	
LM60/10	600	100	25 x 6	1,30	10	
LM80/10	800	100	25 x 6	1,58	10	

- Szorítóerő 1.500 N-ig
- A felső és alsó rész törésálló, fekete bevonatos horganyzott cink-öntvényből
- Védőpapuccsal
- Kicsi és kézhez álló
- Csekély súly



HKL fakaros szorító



Rendelési szám	Szorítási távolság mm	Kinyúlási mélység mm	Sínméret mm	kg	db	V1
HKL20	200	110	20 x 5	0,32	10	
HKL30	300	110	20 x 5	0,46	10	
HKL40	400	110	20 x 5	0,54	10	
HKL60	600	110	20 x 5	0,70	10	
HKL80	800	110	20 x 5	0,86	10	
HKL100	1000	110	20 x 5	1,00	10	

- Felső- és alsó rész, valamint az excenter kiváló minőségű keményfából
- Parafa bevonat a kímélő szorítás érdekében

Fogaskerék-áttételes szorító

Óriási lehetőségek a legszűkebb helyeken



Egyedülálló kompakt dizájn

A GearKlamp fogaskerék-áttételes mechanizmusa rendkívül rugalmas, a legszűkebb helyeken is egyedülálló szorítási lehetőségeket kínál:

- a szorítási folyamat során használt markolat a szabadalmaztatott mechanikának köszönhetően az orsról a csúszósínre került
- a felső szorítópofa keresztornyos tartója biztos rögzítést kínál kerek, hegyes és szögletes tárgyak szorításánál



Ergonomikus alkalmazás

A szorító számos szorítástechnikai újítást tartalmaz, amely a felhasználó számára további kényelmet biztosít:

- biztonságos fogás a kiváló kétkomponensű műanyag markolatnak köszönhetően
- a gyors beállító szerkezet biztosítja a csúszókar csúszósínen történő gyors pozicionálását
- az önbeálló nyomólap tökéletesen alkalmazkodik a különböző munkadarabokhoz

Erőteljes műszaki megoldások

A fejlesztési elképzelések megvalósításánál elsődleges volt a BESSEY minőségi követelmények betartása, ezáltal is meggyőzve a felhasználókat a fogaskerék-áttételes szorító hosszú élettartamáról:

- kiváló minőségű anyagok, mint például polyamid üvegszál erősítéses műanyagok használata a felső és alsó szorítókaroknál, valamint az edzett, hőkezelt acélból készült profilsín
- a csúszókaron lévő zárt műanyag ház védi a működtető mechanizmust a portól és a fém forgácsoktól

- A sínre elhelyezett kiváló minőségű kétkomponensű műanyag markolat a legszűkebb helyeken is jól használható
- Szorítóerő akár 2.000 N-ig
- Könnyen járó trapézmenetes orsó billenő nyomólapal
- A gyorsbeállító szerkezet biztosítja a csúszókar csúszósínen történő gyors beállítását



GK GearKlamp fogaskerék-áttételes szorító

Rendelési szám	Szorítási távolság	Kinyúlási mélység	Sínméret			
	mm	mm	mm	kg	db	V3
GK15	150	60	19 x 6	0,62	6	
GK30	300	60	19 x 6	0,73	6	
GK45	450	60	19 x 6	0,84	6	
GK60	600	60	19 x 6	0,95	6	

YouTube ▶

Önbeálló gyorsrögzítők

Gyors rögzítés – önbeállító feszítávvval



Egyszerűen jobb.



Gyorsan illeszthető – már az első használatkor és szerszámváltás után is

A BESSEY STC önbeálló gyorsrögzítők – a szorítócsavar kézi beállítása nélkül, megközelítőleg azonos szorítóerővel igazodnak a különböző munkadarabokhoz:

- az önbeálló szorítási tartománynak köszönhetően



Sokoldalú – kompromisszumok nélkül

A BESSEY gyorsrögzítők egy méret szortimentje több versenytárs méretet is képes helyettesíteni:

- a rendkívül nagy átfogású feszítáv segítségével, ami a szabadalmaztatott mechanikának köszönhető



Erőtéljes és kíméletes

Érzékeny/kényes munkadarabokat, pl. furnézott vagy lakkozott felületeket is kíméletesen lehet rögzíteni:

- a levehető védőpapucssal ellátott nyomólap
- és a csuklómechanizmusnál lévő – a szorítóerőt szabályozó – állítócsavar segítségével



STC önbeálló gyorsrögzítők



STC-HH



STC-IHH



STC-VH

Rendelési szám	Szorítási távolság mm	Automatikus önbeállítás mm	Szorítóerő N	kg	db	V3
STC-HH vízszintes állásban záró gyorsrögzítők						
STC-HH20	35	20	1.100	0,20	6	
STC-HH50	40	35	2.500	0,38	6	
STC-HH70	60	35	2.500	0,42	6	
STC-IHH tolórudas, vízszintes állásban záró gyorsrögzítők						
STC-IHH15	25	8	1.100	0,19	6	
STC-IHH25	35	13	2.500	0,45	6	
STC-VH függőleges állásban záró gyorsrögzítők						
STC-VH20	35	20	1.100	0,22	6	
STC-VH50	40	35	2.500	0,43	6	

- A szorítási magasság automatikus és fokozatmentes beállása a szorítóerő változása nélkül – a szabályozócsavar kézi állítása szükségtelen
- Állítható szorítóerő az állítócsavar segítségével
- Erős edzett alkotók a hosszú élettartamért

YouTube ▶

3D CAD adatok a "<http://bessey.partcommunity.com>", "<https://www.traceparts.com>" és a BESSEY weboldal letöltési területén.

Szorítóelemek multifunkciós asztalokhoz

Biztonságos, pontos rögzítés mobil munkaasztalokon



- BESSEY gyorsrögzítők multifunkciós asztalon mint pl. Festool MFT és Sortimo WorkMo 20 mm-es lyukátmérővel és 19 mm - 25 mm lapvastagságig való alkalmazásánál



STC készlet és adapter multifunkcionális asztalhoz

Rendelési szám	Tartalom/db	Szorítási távolság mm	Automatikus önbeállítás mm	Szorítóerő N	kg	db	V3
STC-HH50-T20	1 x STC-HH50 + 1 x STC-SET-T20	40	35	2.500	0,47	1	
STC-HH70-T20	1 x STC-HH70 + 1 x STC-SET-T20	60	35	2.500	0,51	1	
STC-IHH25-T20	1 x STC-IHH25 + 1 x STC-SET-T20	35	13	2.500	0,54	1	
STC-VH50-T20	1 x STC-VH50 + 1 x STC-SET-T20	40	35	2.500	0,52	1	
Rendelési szám	Tartalom/db	Alkalmazható az alábbiakhoz		kg	db	V3	
STC-SET-T20	1 x hengeres csavar DIN 912 M 8 x 35 1 x csapdugó D20 x 17 1 x recézett anya M8	STC-HH50 STC-HH70 STC-IHH25 STC-VH50		0,09	50		

- Multifunkciós rendszerkészlet szerelők számára
- Fa kiegészítővel, 20-as furattal
- 3 különböző szorítási lehetőséggel



STC-S-MFT gyorsrögzítő rendszerkészlet

Rendelési szám	Tartalom/db	kg	db	V3
STC-S-MFT	4 x STC-HH50 vízszintes állásban záró gyorsrögzítők 2 x STC-IHH25 tolórudas, vízszintes állásban záró gyorsrögzítők 6 x STC-SET-T20 Adapter 2 x GTR12 teljesacél gépasztali szorítók	5,71	1	



ÚJ



TW-KLI szorítóelemek multifunkciós asztalokhoz
(2 db/csomagonként)



Rendelési szám	∅	Szorítási távolság	Kinyúlási mélység	Sínméret	kg	db	V3
	mm	mm	mm	mm			
TW20-15-8KLI-SET	20	150	80	20 x 5	0,62	10	

[YouTube ▶](#)

- Szorítóerő 500 N-ig
- Alkalmazás multifunkciós asztalokon 20-as lyukrendszerrel
- Stabil csúszókengyel könnyű magnéziumból a gyors és vibrációmentes szorításhoz
- Hidegen húzott minőségi acélból készült profil a rugózó és elasztikus befogáshoz

ÚJ



WNS-SET-MFT vízszintes állásban záró szorító multifunkciós asztalokhoz



Rendelési szám	∅	Tartalom/db	kg	db	V3
	mm				
WNS-SET-MFT	20	2 x vízszintes állásban záró szorító 2 x padhorog készlet 4 x recézett anya	0,81	8	
BH-MFT	20	4 x padhorog 4 x recézett anya	0,24	50	

ÚJ



WNS-SET-MFT:

- Szorítóerő 750 N-ig
- Multifunkciós asztalon mint pl. Festool MFT és Sortimo WorkMo 20 mm-es lyukátmérővel és 19 mm lapvastagságig való alkalmazásánál
- Gyors rögzítés az oldalt elhelyezett szorítókarok köszönhetően
- Lehetővé teszi a munkadarab teljes felületének megmunkálását – beleértve a kerek és lapos részeket is
- A szabadalmaztatott záró mechanizmus – rögzítőcsavar nélkül is – megakadályozza, hogy a munkadarab a rögzítés során felemelkedjen az asztal felületéről
- BH-MFT padhorog készlet univerzális ütközőként is használható munkadarabokhoz

BH-MFT:

- Tartozék BESSEY WNS-SET-MFT vízszintes állásban záró szorítókhöz
- Multifunkciós asztalon mint pl. Festool MFT és Sortimo WorkMo 20 mm-es lyukátmérővel és 19 mm lapvastagságig való alkalmazásánál
- Univerzális ütközőként is használható munkadarabokhoz

Versenytárs

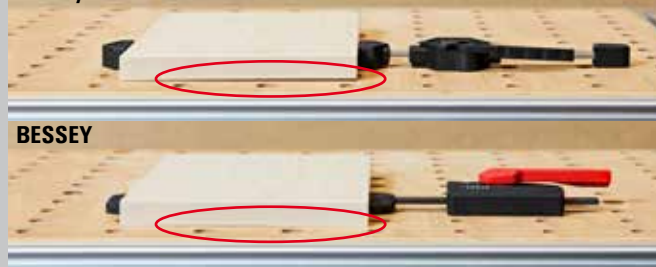

[YouTube ▶](#)

Gépasztali szorítók

Szorítás profilokban és munkaasztalon



Sokoldalú használat

A szorító sokrétű alkalmazhatósága:

- adapterrel az alsó és megfordított felső részen Festool, Protool, Metabo, Makita, Hitachi/Hikoki, Dewalt stb. márkájú vezetősínek biztos rögzítésére és profilokban, valamint munkaasztalokon történő befogásra
- adapterrel a felső- és alsó részen átlapoló befogáshoz
- adapterrel vagy anélkül szorításhoz vagy támasztáshoz



Kényelmes technika

Ergonomikusan, biztosan kezelhető a kifinomult technikának köszönhetően:

- 2-komponensű műanyag fogantyú a pumpálókarral a sín mögött mindkét irányból biztos elérhetőséget biztosít
- a fogantyúba épített kioldó gombbal gyorsan állítható a csúszókengyel és kioldható a pillanatszorító
- a műanyag védősapkába épített keresztprizmával biztosan rögzíthetők a kerek, hegyes és éles részek

Robusztus forma

A modern külső itt hosszú élettartammal találkozik:

- a kiváló minőségű anyagok révén, mint a felső- és alsó részhez használt, üvegszál-erősítésű poliamid, valamint az üreges sínprofilhoz használt, olajban edzett acél
- a műanyag ház védi a fogószerkezetet a portól és forgácstól



ÚJ



EZR egykezes gépasztali szorító (2 db/csomagonként)



Rendelési szám	Szorítási távolság mm	Kinyúlási mélység mm	Feszítési távolság mm	Sin-méret mm	Tartalom /db	kg	db	V3
EZR15SET	150	60	120-310	14 x 5	2 x EZR15-6 2 x adapter	0,90	8	

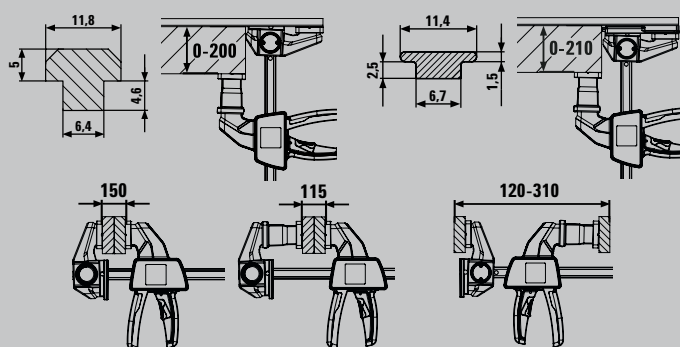

YouTube ▶



GTR teljesacél gépasztali szorító



Rendelési szám	Szorítási távolság mm	Kinyúlási mélység mm	Sinméret mm	Tartalom /db	kg	db	V2
GTR12	120	60	13,5 x 6,5	-	0,30	10	
GTR12SET	120	60	13,5 x 6,5	2 x GTR12	0,61	5	
GTR16B6	160	60	13,5 x 6,5	-	0,32	10	
GTR30B6	300	60	13,5 x 6,5	-	0,40	10	



GTRH teljesacél gépasztali szorító



Rendelési szám	Szorítási távolság mm	Kinyúlási mélység mm	Sinméret mm	kg	db	V2
GTR16S6H	160	60	13,5 x 6,5	0,53	10	

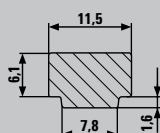

- Festool, Protool, Metabo, Makita, Hitachi/Hikoki, Dewalt stb. márkájú vezetősínek rögzítéséhez (horonyméreték 12 x 6,5 mm és 12 x 8 mm között), valamint Bosch és Mafell márkájú vezetősínek rögzítéséhez a push-on adapter segítségével (horonyméreték 12 x 1,8 mm)
- Profilok rögzítéséhez és munkaasztalokon való rögzítéshez is
- Használható normál egykezes szorítóként szorításhoz - átlapoláshoz is - és szétterítéshez
- Szorítóerő 750 N-ig
- Ergonomikus kialakítású 2-komponensű műanyag fogantyú pumpáló karral

- Speciálisan kovácsolt rögzített sín 12 x 8 mm-es nütokhoz
- Festool, Protool, Metabo, Makita, Hitachi stb. márkájú vezetősínek biztos rögzítéséhez és profilokban, valamint munkaasztalokon való szorításhoz

GTR:

- Szorítóerő 2.000 N-ig
- Ergonomikusan kialakított fa fogantyú

GTRH:

- Gyors – akár 5 x gyorsabb, mint a hagyományos szorítók
- Biztonságos – érzéketlen a vibrációval szemben
- Erős – szorítóerő 2.400 N-ig

Biztos és variálható rögzítés munkapadokon



Egyszerűen és gyorsan használatba vehető

A BESSEY TWV16 és TW16 szériájának szorítóelemei már néhány kézmozdulattal alkalmazhatók minden hagyományos munkapadon:

- a TW16AW munkapad-adapterrel meghosszabbítva 3 méretben kapható, megfelelő a 19 mm-es, 20 mm-es és 30 mm-es lyukátmérőkhöz
- az adapteren cserélhető csapdugó segítségével további lyukrendszereken is használható

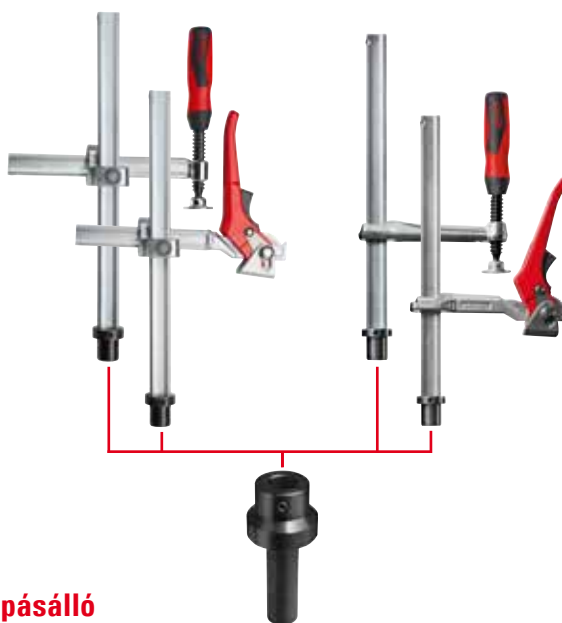

Robusztus és kopásálló

A jól bevált BESSEY teljesacél szorítók a szorítóelemek fejlődésében rokon kapcsolatban állnak, így garantált, hogy a szerszám alaktartó és nem csavarodik, köszönhetően:

- az egyedülálló **BESSEY acél-minőségnek**, amely benne rejlik az optimális profilformában és a könnyen járó hajtókarban, valamint
- az **emelőkar** különösen **kopásálló excenterének** is

Pontosan pozicionálható és biztonságos

A BESSEY a különféle igényeknek megfelelő szorítóelemeket kínál:

- **kétféle kinyúlási lehetőséggel:** fokozat nélküli, variálható (TWV) vagy fix kinyúlású (TW)
- **3 féle markolattal:** Két komponensű műanyag nyéllel, valamint hajtókaros – mindkettő könnyen hajtható trapéz menettel és szerszám nélkül cserélhető nyomólappal – és racsnis szerkezetű, karos fogantyú gyors és vibrációnak ellenálló rögzítéshez



TW16AW adapter asztalosipari munkapadhoz

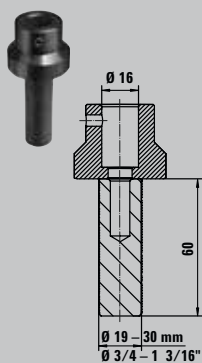

Rendelési szám	Ø	Alkalmazható az alábbiakhoz		⚖️	📦	V3
		mm	"			
TW16AW19	16	19	3/4	0,33	10	
TW16AW20	16	20	13/16	0,34	10	
TW16AW30	16	30	1 3/16	0,52	10	



- Tartozékok BESSEY TWV és TW rögzítő elemekhez 16-os lyukrendszerhez
- Megfelel minden járatos lyukrendszerrel ellátott gépasztalhoz
- Szerszám nélkül használható
- Cserélhető csapdugók más lyukrendszer használatánál



TWV rögzítőelemek különböző kinyúlással



Rendelési szám	Ø	Szorítási magasság	Kinyúlási mélység	Sínméret	⚖️	📦	V3
TWV16-20-15-2K	16	200	30-150	22 x 8,5	1,12	1	
TWV16-20-15K	16	200	30-150	22 x 8,5	1,04	1	
TWV16-20-15H	16	200	60-150	22 x 8,5	1,21	1	

- Precíz, egyedi rögzítés
- Edzett sín és csúszókar a rugalmas rögzítéshez
- Fokozatmentesen állítható kinyúlási mélység (TWV)

Különböző kivitelek:

- Kiváló minőségű, két komponensű műanyag nyéllal, valamint hajtókaros lekerekített véggel – mindkettő könnyen hajtható trapéz menettel és szerszám nélkül cserélhető nyomólappal
- Racsnis szerkezetű, karos fogantyú gyors és vibrációnak ellenálló rögzítéshez



TW rögzítőelem fix kinyúlási mélységgel

Rendelési szám	Ø	Szorítási magasság	Kinyúlási mélység	Sínméret	⚖️	📦	V3
TW16-20-10-2K	16	200	100	22 x 8,5	0,93	1	
TW16-20-10K	16	200	100	22 x 8,5	0,86	1	
TW16-20-10H	16	200	100	22 x 8,5	1,01	1	

Pilleszorítók és racsnis szorítók

Pillekönnyű szorítás



ÚJ



- XM3EU: Szorítóerő 100 N / 10 kg-ig
- XM5EU: Szorítóerő 120 N / 12 kg-ig
- XM7EU: Szorítóerő 150 N / 15 kg-ig
- A PVC-bevonat megakadályozza a sérüléseket
- Nagy teljesítményű pilleszorító – magas fokú stabilitás, erőteljes szorítás
- A horganyzott bevonat ellenáll a korróziónak



XM pilleszorító

Rendelési szám	Szorítási távolság		Kinyúlási mélység		kg	db	V3
	mm	"	mm	"			
XM3EU	25	1	32	1 1/4	0,07	48	
XM5EU	50	2	57	2 1/4	0,17	24	
XM7EU	75	3	85	3 5/16	0,42	10	



YouTube ▶

ÚJ



- Ideális a nagyobb kinyúlási mélységet igénylő könnyű befogási munkákhoz és a munkadarabot kímélő befogáshoz
- Kényelmes kezelés ergonomikus 2-komponensű műanyag markolattal és egykezes használatl
- Gyors nyitás és zárás a masszív racsnis szerkezettel
- Kétszer olyan erős, mint a szokásos pilleszorítók



XCR racsnis szorító

Rendelési szám	Szorítási távolság		Kinyúlási mélység		kg	db	V3
	mm	"	mm	"			
XCR2	55	2 1/4	50	2	0,20	6	
XCR4	100	4	75	3	0,28	4	



YouTube ▶



XV pillesorító VarioClippix

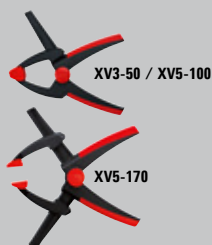

Rendelési szám	Szorítási távolság		Kinyúlási mélység		kg	db	V3
	mm	"	mm	"			
XV3-50	55	2	37	1 1/2	0,07	12	
XV5-100	100	4	50	2	0,17	12	
XV5-170	170	6 1/2	50	2	0,19	12	

[YouTube ►](#)

- 170 mm-ig variálható fesztáv mellett is egy kézzel használható
- Könnyű és kézhez álló
- Funkcionálisan és ergonomikusan könnyen kezelhető
- Magas fokú stabilitás



XC pillesorító Clippix



Rendelési szám	Szorítási távolság		Kinyúlási mélység		Tartalom /db	kg	db	V3
	mm	"	mm	"				
XC1	20	3/4	20	3/4	-	0,01	10	
XC1-SET	20	3/4	20	3/4	7 x XC1	0,06	12	
XC2	25	1	30	1 1/8	-	0,02	10	
XC3	35	1 3/8	37	1 1/2	-	0,05	10	
XC5	50	2	50	2	-	0,12	10	
XC7	75	3	70	2 3/4	-	0,18	10	

[YouTube ►](#)

- Könnyű és kézhez álló
- Funkcionálisan és ergonomikusan könnyen kezelhető
- Magas fokú stabilitás



XCL pillesorító Clippix, hosszú és hegyes



Rendelési szám	Szorítási távolság		Kinyúlási mélység		Tartalom /db	kg	db	V3
	mm	"	mm	"				
XCL2	55	2 1/8	60	2 3/8	-	0,02	10	
XCL2-SET	55	2 1/8	60	2 3/8	2 x XCL2	0,04	10	
XCL5	70	3	110	4 1/4	-	0,14	10	

[YouTube ►](#)

- Hosszú, hegyes karok a szűk helyeken végzett munkákhoz
- Nagy kinyúlás keskeny szélű munkadarabokhoz
- Lágú, csúszásmentes fogantyú-támaszték

Hevederes és derékszög szorítók / Élszalag szorítók

Zárt körvonalak, sarkok és szegélyek szorítása



- Azonos szorítóerők a sarokillesztéseknél
- Forgatókar jobb- és balkezes változatban is használható
- Tartalom: 1 hevederes szorító, 4 vario-sarok



BAN 700 hevederes szorító

Rendelési szám	Szorítási kerület	Szalag mm	Szög	kg	db	V3
BAN700	7 m-ig	25 x 1	60°-180°	0,56	5	

- Automatikus illeszkedés a különböző keménységű munkadarabokhoz
- Gyors – rögzítés egy menetorsóval
- Stabil szerkezet
- Asztali szorítókkal rögzíthető – tartozékként kapható



WS sarokszorító

Rendelési szám	Szorítási távolság mm	Pofama-gasság mm	Átmenet m	kg	db	V3
WS3	2 x 55	30	30	0,96	10	
WS6	2 x 100	36	60	1,96	4	

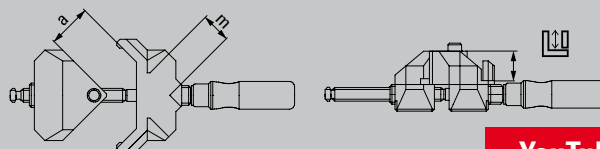

[YouTube ▶](#)

- Gyors, egykezes tevékenységhez
- Csekély súly
- Fesztáv 55 mm-ig



EKT egykaros szorító

Rendelési szám	Szorítási távolság mm	Kinyúlási mélység mm	kg	db	V3
EKT55	10-55	45	0,82	6	

- Gyors, egykezes tevékenységhez
- Fesztáv 80 mm-ig



KF élszalag szorító Kantenfix

Rendelési szám	Szorítási távolság mm	Kinyúlási mélység mm	kg	db	V3
KF2	10-40	80	0,68	4	
KF4	10-80	110	1,48	4	

[YouTube ▶](#)



ÚJ Masszív kombi olló egyenes

Rendelési szám	Teljes hossz		Vágási hossz		↓ ↑ max. mm	kg	db	V5
	mm	"	mm	"				
D52-2	200	8	53	2 3/16	0,6	0,26	10	



Vágókés billenthető pengével

Rendelési szám	Teljes hossz		Vágási hossz		kg	db	V6
	mm	"	mm	"			
DBKPH-EU	160	6 1/4	28	1 1/8	0,18	12	
DBKWH-EU	160	6 1/4	28	1 1/8	0,20	12	
DBKAH-EU	160	6 1/4	28	1 1/8	0,14	12	

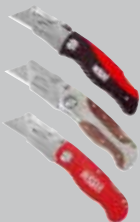

DBKPH vágókés készlet

Rendelési szám	Termékek	kg	db	V6
DBKPH-SET	DBKPH pengék praktikus tartóban ■ + 15 db trapéz penge DBK-T ■ + 5 db kampós penge DBK-H ■ + 2 db linóleum penge DBK-L ■ + 2 db jelölő penge DBK-A	0,56	8	



Multifunkciós szerszám nagy ollóval

Rendelési szám	Teljes hossz nyitott állapotban		Teljes hossz zárt állapotban		Vágási hossz		kg	db	V6
	mm	"	mm	"	mm	"			
DBST	175	7	100	4	55	2 3/16	0,36	8	



- A vágóél és a fogantyú egy darabból kovácsolva a nagy stabilitás érdekében
- Vágóél mikrofogazással a csúszásmentes vágás érdekében
- ERGO-markolat a fáradságmentes munkavégzéshez
- Homokfúvott, krómozott pengék a korrózió elleni védelem érdekében
- Akár 0,6 mm vastag hidegen hengerelt acél vágásához is

- **DBKPH-EU:** komfortos műanyag markolat, hüvelykujjpárna a maximális nyomóerő érdekében, pengétok 5 cserepengével
- **DBKWH-EU:** nemes famarkolat
- **DBKAH-EU:** könnyű alumínium markolat
- Gyors pengecsere
- Őv csíptető

- Kés komfortos műanyag markolattal
- Praktikus cipzáras tok
- Négy különböző penge a különféle anyagokhoz

- 1 szerszám – 7 lehetőség: olló, kés, fűrész, reszelő, csillag csavarhúzó, valamint nagy és kis csavarhúzó
- Amit vágni lehet vele: bőr, selyem, vinil, vékony kábel, zsinór, vékony műanyag, papír és még sok minden más
- Robosztus övtáskában biztos, mindig könnyen elérhető helyen
- Rozsdamentes acél markolat puha anyag betéttel a csúszásmentes munkavégzés érdekében

Szerelő szerszámok belső munkálatokhoz

Ajtók és ablak beépítése



TU:

- Kiméletesen és pontosan rögzíti és támasztja az ajtókeretet a falfügánál a habos rögzítésig
- 4 teleszkópos eloxált alumínium négyzetes állítórúd milliméter-skálával és beállítócsavarral a méretpontos munkákhoz
- Kereszt alakú nyomótányér filcborítással az érzékeny ajtókeretekhez 6-13 cm mélységig, ill. 13-30 cm-ig
- Átrakható szorítópofa megnövelt szorító felülettel és levehető támasztékkal az ajtók biztos és egyszerű beillesztéséhez

TUX:

- Az ajtókeret beállító TU feszítőjének meghosszabbításához
- Lehetővé teszi rendkívül széles ajtók beépítését
- Kevés fogantyúval szerszám nélkül alkalmazható

TFM:

- Az ajtók gyors és pontos beillesztéséhez és rögzítéséhez
- A BESSEY TU és TMS ajtókeret beállító ötletes kiegészítése

WTR:

- Tisztán rögzített és stabilizált sarkok
- Pontos szerelés 90°-os szögben

FRK:

- Ablakkeretek gyors, pontos illesztéséhez és rögzítéséhez

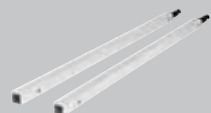

TU ajtó szorító darabonként és készletben

Rendelési szám	Tartalom	Szorítási távolság mm	kg	db	V3
TU	1 db	565-1010	1,27	2	
TU-TRAGE	6 db TU hordtáskában	565-1010	9,78	1	

YouTube ▶

TUX ajtókeret bilincs hosszabbító

Rendelési szám	Tartalom	Szorítási távolság mm	kg	db	V3
TUX	2 hosszabbító rúd	1040-1960	0,37	1	

TFM ajtókeret beállító

Rendelési szám	Állítási tartomány mm	Kinyúlási mélység mm	kg	db	V3
TFM-2K	35	70	0,58	2	

WTR ajtókeret beállító

Rendelési szám	Ajtókeret vastagság állítási távolság mm	Állítási tartomány mm	kg	db	V3
WTR	8-30	32	1,05	2	

FRK ablakbeépítő szorító

Rendelési szám	Keretvastagság mm	Állítási tartomány mm	kg	db	V3
FRK85	40-85	30	0,43	4	

Szerelő szerszámok belső munkálatokhoz

Parketta és lemezek lerakása



Egyszerűen jobb.



PS 55 és PS 130 illesztő szerszám



PS55



PS130

Rendelési szám	Szorítási távolság mm	Szélesség mm	Hossz mm	kg	db	V3
PS55	10-55	144	363	1,68	1	
PS130	5-130	215	715	4,08	1	

YouTube ▶

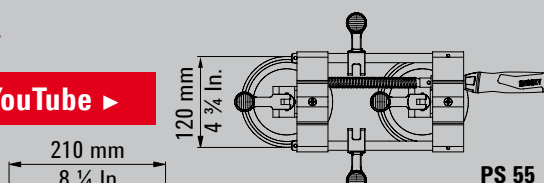

PS 55

YouTube ▶

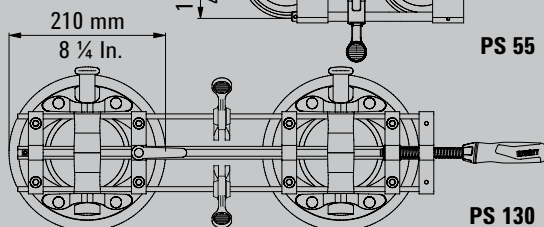

PS 130

AV2 hézagoló (4 db/csomagonként)



Rendelési szám	Szorítási távolság mm	Pofa-szélesség mm	Állítási tartomány mm	kg	db	V3
AV2	20	89	5-20	0,22	12	

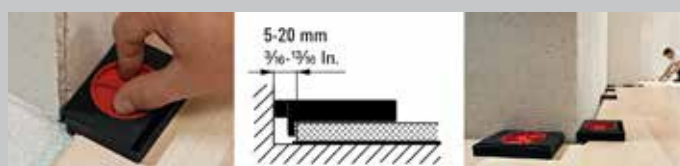

PS55:

- Sima felületű alkatrészek szorítása és pozicionálása
- Szorítóerő 260 N-ig
- A vákuumszívó szorítókarja garantálja a gyors kezelést

PS130, nagy és erős:

- Nagy, nehéz, nagy kiterjedésű, sima felületű szerkezetek rögzítéséhez és pozicionálásához
- Kézi vákuumpumpával a maximális szívóerő és a legnagyobb elérhető vízszintes szorítóerő 1.200 N-ig
- A pumpálórúdon található jelzőgyűrű a biztos vákuumjelenlét folyamatos ellenőrzésére szolgál

- Fokozatmentesen, gyorsan beállítható 5-20 mm távolság tartományban
- Hézagoló úsztatott, laminált és készparkettákhoz
- Széles szerkezet- és támasztófelület, hogy ne maradjanak nyomok a parkettán és a falakon
- Egyszerű visszacsavarással könnyen eltávolítható
- Nagyon könnyű és kompakt

Mennyezet- és szerkezet támasztók

Mindent fél kézzel!



Rendkívül erős tartás

A támasz megbízható tartást garantál:

- a legnagyobb állítási tartományban is rendkívül stabil szerkezet 350 kg terhelésig – az adott támaszmérettől függően
- felül és alul gumirozott PVC érintkező-felületekkel (9 x 7 cm)
- a fogantyúba foglalt csúszásgátlóval



3.500 N
350 kg
770 lbs

- A teljesen behajtott teleszkópos rúdnál a maximális terhelhetőség 350 kg
- Rendkívül stabil szerkezet a nagy teherbírású acélcsővekkel és a csúszásmentes PVC érintkező felületekkel (9 x 7 cm)
- Egykezes kiszolgálás a pumpáló mechanizmussal ellátott, 2-komponensű műanyag fogantyúnak köszönhetően
- A gyorskioldó-gombbal a teleszkópos rúd gyorsan kitolható és visszahúzható
- A tartóerő szabályozható a fogantyún a támasz elforgatásával
- Alkalmazható ferde, fokozatmentes csuklós érintkező felületekkel -45 °-tól +45 °-ig
- STE250, STE300, STE370: GS minőségi és biztonsági tanúsítvány

Precízen, gyorsan kezelhető

A támasz pontosan igény szerint beállítható és pontosan kioldható:

- a három lépésben történő rögzítés: A mennyezeti tartó előzetes beállításához a kioldógombot megnyomva ki kell húzni a belső csövet a szükséges hosszúságra. A finom beállítás a pumpálókar működtetésével történik, amíg a támasz alátételemeze fel nem fekszik a munkadarabra. Végül a fogantyút az óramutató járásával egyező irányba kell forgatni, amíg a szükséges tartóerőt el nem érjük (max. terhelhetőségre figyeljen)
- a két lépésben történő kioldás: Először az óramutató járásával ellentétesen kell forgatni a mennyezeti tartót. Amikor a tartóerő megszűnt, a kioldógomb működtetésével be lehet tolni a belső csövet

ÚJ

STE mennyezet- és szerkezet támasztók pumpáló fogantyúval

Rendelési szám	Állítási tartomány mm	Terhelhetőség		kg	db	V3
		min. állítási tartományban kg	max. állítási tartományban kg			
STE90	575-910	350	350	1,80	2	
STE250	1450-2500	350	160	3,30	2	
STE300	1700-3000	350	110	3,80	2	
STE370	2070-3700	350	65	4,50	2	

*Az STE90 jelenleg nem rendelkezik GS tanúsítvánnyal

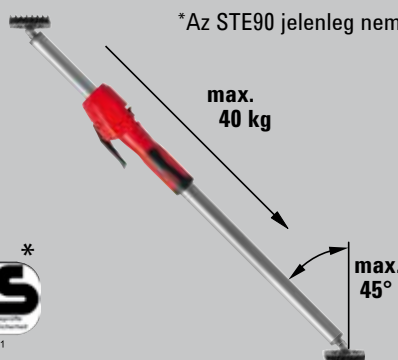

NO. Z1A 111445 0001

YouTube ▶



Biztos tartás

A terhelhető és csúszásbiztos támasz garantálja az érzékeny felületek biztos tartását:

- speciális, 150 kg-ig terhelhető fémcső – az adott támaszmérettől függően
- kioldógomb reteszeléssel
- felül és alul gumírozott PVC érintkező felületekkel

1.500 N
150 kg
330 lbs



Egyszerűen használható

A támasz gyorsan használatba vehető:

- rögzítés csak két lépésben: A durva beállítás a kihúzható és gyorsan reteszelt teleszkópos cső segítségével végezhető. A végső tartós rögzítést a habszivacs fogantyúnál lévő támasz elfordításával érhetjük el

ST mennyezet és szerkezet támasztók

Rendelési szám	Állítási tartomány mm	Terhelhetőség				V3
		min. állítási tartományban kg	max. állítási tartományban kg			
ST125	750-1250	150	60	1,41	10	
ST250	1450-2500	150	60	2,06	10	
ST290	1600-2900	150	50	2,24	10	

[YouTube ▶](#)

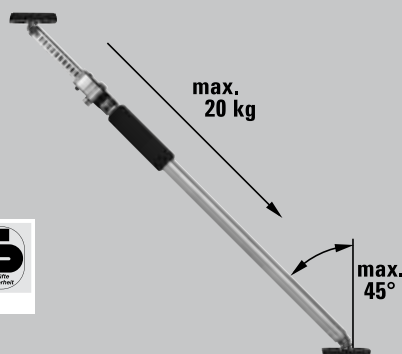

- A teljesen behajtott teleszkópos rúdnál a maximális terhelhetőség 150 kg
- Stabil konstrukció, speciális fémcső és csúszásbiztos PVC-érintőfelületek (8,5 x 6,5 cm)
- Alkalmazható ferde fokozatmentes csuklós érintkező felületekkel -45°-tól +45°-ig
- Egyszerű, biztos kézi kezelés egy teleszkópos és reteszelt belső cső segítségével, valamint a külső részen lévő elfordítható habszivacs fogantyúval
- GS minőségi és biztonsági tanúsítvány

Mennyezet- és szerkezet támasztók STE

Okos kiegészítők – még több felhasználási lehetőség



- 1/4" menetes befogóval rendelkező tartószerkezet segédeszközök, mint pl. lézer, kamera, lámpa rögzítéséhez
- Szerszám nélkül alkalmazható kerek (0-45 mm) és szögletes (0-55 mm) tartóelemeken, mint pl. mennyezeti és szerelőállványokon, profilokon, létrákon
- L-alakú forgó tartószerkezet két forgástengellyel: 360° a rögzítőkapocs mellett, 180° a menetes befogónál

- Könnyű alumínium profil csúszásgátló gumival
- BESSEY ST (csak 3101952 tartalék érintkező felülettel együtt) és STE mennyezeti és szerelőállványok alátámasztási felületének növeléséhez
- Alkalmazható ferde, fokozatmentes csuklós érintkező felületekkel -45 °-tól +45 °-ig
- Biztonságos rögzítés az érintkező felületeken a csillagfogantyús csavaroknak köszönhetően

ÚJ



STE-LH Multifunkciós / lézertartó szerkezet

Rendelési szám	Hossz	Szélesség	Magasság			V3
	mm	mm	mm	kg	db	
STE-LH	200	140	60	0,25	8	



YouTube ►

ÚJ



STE-SP35 Alátámasztó lemez

Rendelési szám	Hossz	Szélesség	Magasság			V3
	mm	mm	mm	kg	db	
STE-SP35	355	80	22	0,60	20	

YouTube ►

ÚJ

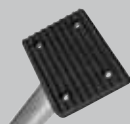

Tartalék érintkező felület

Rendelési szám	Alkalmazható az alábbiakhoz	Hossz	Szélesség	Magasság			V3
		mm	mm	mm	kg	db	
3101952	ST, STE	90	70	10	0,15	100	

ÚJ



STE-DS tartozék mennyezeti támasztókhöz

Rendelési szám	Alkalmazható az alábbiakhoz			
	mm	kg	db	V3
STE-DS	ST, STE	0,42	20	



YouTube ►

- Tartozék mennyezeti támasztókhöz, a teleszkópos belső cső külső átmérője 25 mm és 28 mm
- A támasztófelület növeléséhez
- Egyenletes erőeloszlás a háromágú érintkezési felületeknek köszönhetően
- Gyors, szerszám nélküli összeszerelés
- Használata biztonságos, mivel az acélcső körkörös rögzítése megakadályozza az érintkezési felület megbillenését

ÚJ



STE-BS tartozék mennyezeti támasztókhöz

Rendelési szám	Alkalmazható az alábbiakhoz			
	mm	kg	db	V3
STE-BS	ST, STE	1,66	10	



YouTube ►

- Tartozék mennyezeti támasztókhöz, cső külső átmérője 29 mm és 32 mm
- Stabil állvány, mivel a merevített mennyezeti támasztó ereje bizonyos pontokon lefelé hat
- A mennyezeti támasztók felső merevítés nélkül is szabadon elhelyezhetők a térben, ezért kültéren is használhatók
- Gyors, szerszám nélküli összeszerelés
- Könnyű és stabil konstrukció az alumínium profiloknak és az üvegszál erősítésű műanyagnak köszönhetően

ÚJ



STE-BAG kombi táska mennyezeti támasztókhöz

Rendelési szám	Alkalmazható az alábbiakhoz			
	mm	kg	db	V3
STE-BAG	STE300, STE370, ST290	0,92	1	



YouTube ►

- Két BESSEY mennyezeti és szerelőállvány (STE300, STE370 és ST290), valamint az tartozékok
- Kényelmes a párnázott hordozópántnak és annak a lehetőségnek köszönhetően, hogy a táska hossza hozzáigazítható a benne elhelyezett mennyezeti támasztókhöz
- Praktikus használat a hosszú cipzárnak és a további tárolóhelyet biztosító négy külső zsebnek köszönhetően
- Strapabíró anyag

Variálható nagy teljesítményű szorítók

Új, nagyfokú rugalmasság nagy fesztáv mellett



Biztonságos

- a nagy szorítóerőnek köszönhetően – 6.500 N az SLV, illetve 9.000 N a GSV esetében
- a munkadarabon történő központos elhelyezhetősége révén nem borul fel



Hosszú élettartam

- a hőálló, 35°-ig dönthető speciális nyomólapnak köszönhetően, a GSV esetében kiegészítve a megerősített és olajjal átítatott szinterfémbeittel, kiváló csúszás- és kényszerfutási tulajdonságokkal
- edzett menetorsó

Sokoldalú

A klasszikus szorító munkák mellett támasztásra is alkalmas. A munkadarab, illetve az alkatrész nyílásán keresztültozva további csúszósíneket lehet felhelyezni.

- mindkét oldalán szerszám nélkül oldható végbiztosítóval rendelkezik

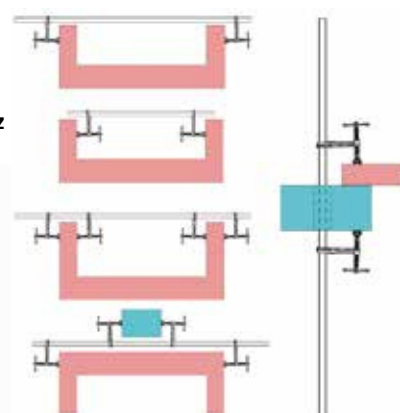

YouTube ▶

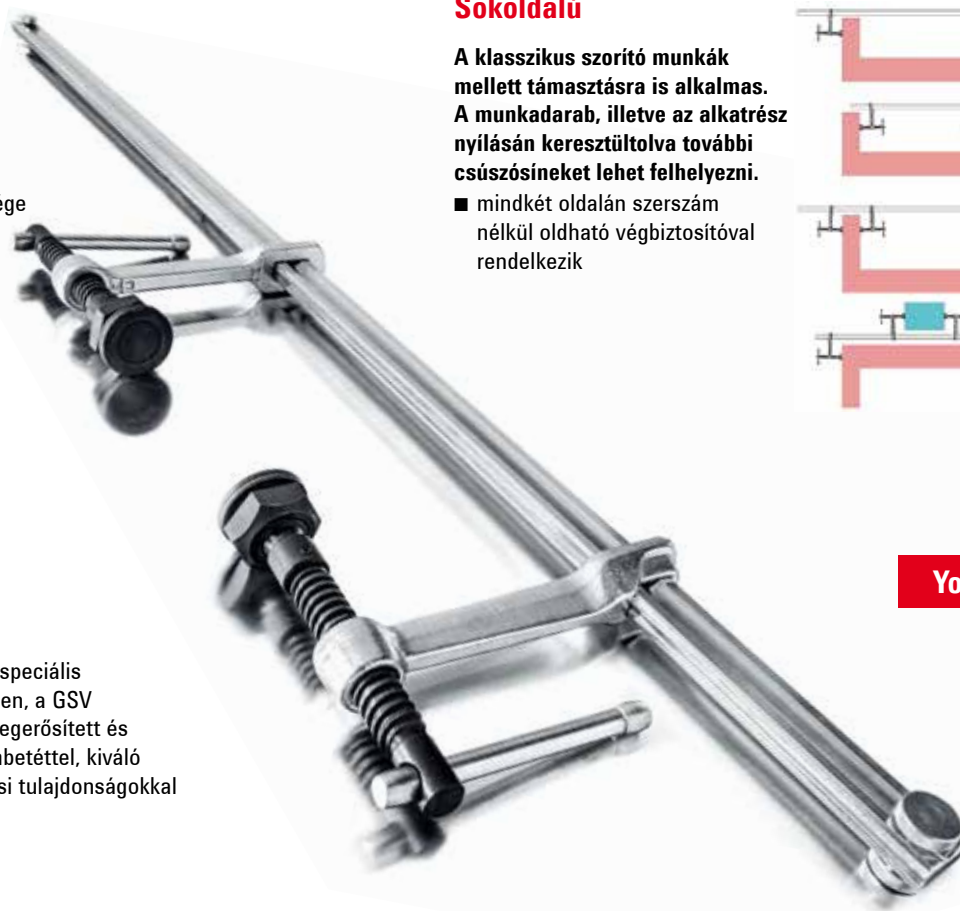

- Szorítóerő 6.500 N-ig (SLV) vagy 9.000 N-ig (GSV)
- A munkadarabon történő központos elhelyezhetősége révén nem borul fel
- Hőálló, speciális nyomólap, amely 35°-ig dönthető – a GSV esetében szinterfémbeittel
- A szorító a munkadarab egy nyílásán átvezethető
- Sokoldalú felhasználhatóság a különböző kivitelű cserélhető csúszósíneknek köszönhetően (lásd tartozékok)



SLV/GSV variálható nagy teljesítményű szorító-készletek, komplett

Rendelési szám	< a >	< b >	< e >	< x >	⚖	📦	V2
	mm	mm	mm	mm	kg	db	
SLV variálható nagy teljesítményű szorító-készletek							
SLV100M	1000	120	340-1250	27 x 13	4,71	1	
SLV150M	1500	120	340-1750	27 x 13	5,90	1	
SLV200M	2000	120	340-2250	27 x 13	6,50	1	
GSV variálható nagy teljesítményű szorító-készletek							
GSV300M	3000	140	400-3340	30 x 15	12,98	1	

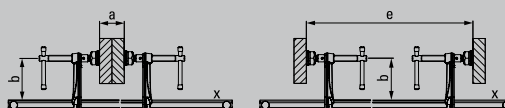



**4 szorító-készlet
+ 4 rögzített sín
+ 6 csúszósín
= „X” lehetőség**

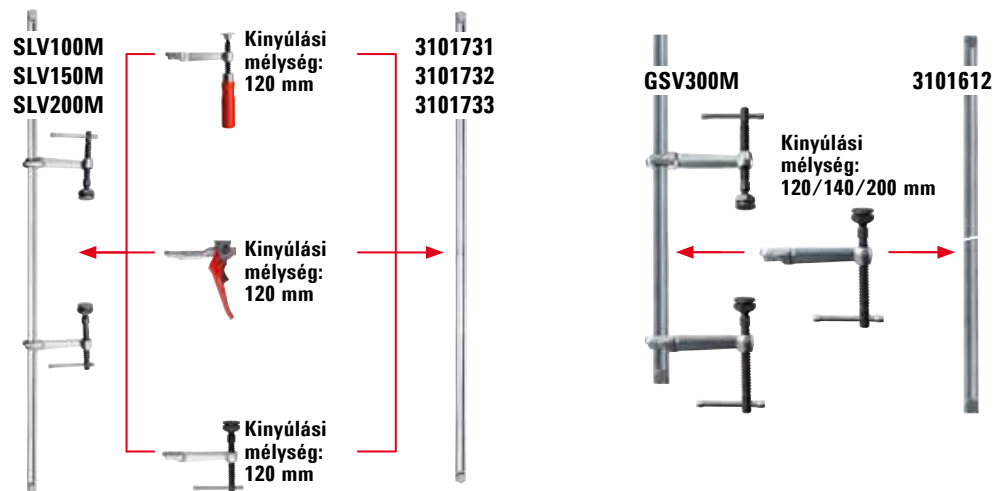

SLV/GSV sínprofil méretek

Rendelési szám	< a > mm	< x > mm	kg	db	V2
SLV sínprofil méretek					
3101731	1000	27 x 13	2,85	1	
3101732	1500	27 x 13	4,05	1	
3101733	2000	27 x 13	5,25	1	
GSV sínprofil méretek					
3101612	3000	30 x 15	10,40	1	



- 27 x 13 mm-es (SLV) vagy 30 x 15 mm-es (GSV), hidegen húzott és horganzott profil
- Szerszám nélkül cserélhető végbiztosítók mindkét oldalon a gyors átfordítás érdekében
- Használható minden SLV vagy GSV típusú sínprofilhoz



SLV csúszósín profilméretekhez



Rendelési szám	Kivitel	< b > mm	< x > mm	kg	db	V3
3101426	Fa fogantyú	120	27 x 13	0,73	1	
3101337	Emelőkar	120	27 x 13	1,10	1	
3101338	Hajtókar a speciális nyomólappal együtt	120	27 x 13	0,82	1	

- Három különböző fogantyú-kivitel
- Megfelelő minden SLV sínprofilhoz



GSV csúszósín profilméretekhez



Rendelési szám	Kivitel	< b > mm	< x > mm	kg	db	V3
3101329	Hajtókar a speciális szinterfémbevetés	120	30 x 15	1,13	1	
3101330		140	30 x 15	1,23	1	
3101331	nyomólappal együtt	200	30 x 15	1,40	1	

- Egy fogantyú variáns/-kivitel három kinyúlási szélességgel
- Megfelelő GSV sínprofilhoz

Szarufa szorítók

Szarufa és gerenda szorítása



Előnyök első pillantásra:

- 1 Beüthető hegy**
Mindenekelőtt üssük a hegyet a szarufába. Így a szorító gyorsan beállítható, hogy Ön azonnal, erőteljesen tudjon szorítani.
- 2 Széles ütőfelület**
A széles ütőfelület segíti a szorító hegyének beekelődését.
- 3 Mozgatható, speciális nyomólap**
Az SPZ 80 K szorítónál a problémamentes szorítást a mozgatható, speciális nyomótányér biztosítja, ferde részek esetében is. 35°-ig dönthető.
- 4 Stabil hatszög**
Az SPZ 80 K szorítónál a stabil hatlapú csavarfejes kialakítás szolgálja a nyomatékulccsal történő erőteljes és kontrollált szorítást.

- Szorítóerő 12.000 N-ig
- Tető- és faszkeretekhez
- SPZ 80 K 17 mm-es hatlapú csavarfejes kialakítással és hőálló szinterfémbeütés, 35°-ig dönthető speciális nyomótányérral

- Hosszú élettartam a speciális, hőálló, szinterbetétes szorítóanyagoknak köszönhetően, amely 35°-ig dönthető

Különböző kivitelek:

- Standard kivitel sima felülettel
- Biztos tartás bordázott felülettel, szennyezett munkadarabokon
- V alakú horony a kerek, ovális és sarkos munkadarabok rögzítéséhez

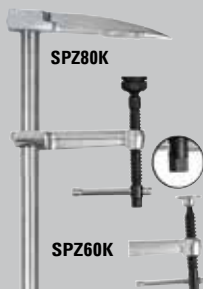

SPZ szarufa szorító

Rendelési szám	Szorítási távolság	Kinyúlási mélység	Sínméret	kg	db	V2
SPZ60K	600	120	27 x 13	2,90	5	
SPZ80K	800	140	30 x 15	5,00	2	



Speciális szinterfémbeütés nyomólap

Rendelési szám	Kivitel	Alkalmazható az alábbiakhoz	V3
3100736	Standard	SLV, GSV, SPZ80K	
3101192	Recézett		
3101193	Prizmás		
3101219**	Vágógyűrűs szorító tányér	SLV, GSV, SPZ80K	

** Csúszásmentes szorítás a vágógyűrűs nyomólapalappal
Szállítás addig, amíg a készlet



Ajtó szorító

Rendelési szám	Szorítási távolság mm	Pofaméreték mm	kg	db	V3
40 x 40 x 5 mm-es T-profillal					
TB100	1000	66 x 43	5,07	1	
TB120	1200	66 x 43	5,54	1	
TB150	1500	66 x 43	6,03	1	
TB210	2100	66 x 43	7,87	1	
TB250	2500	66 x 43	9,43	1	
37 x 11 x 4,5 mm-es I-profillal					
TL60	600	48 x 53	3,80	2	
TL90	900	48 x 53	4,30	2	
TL120	1200	48 x 53	5,00	2	
TL180	1800	48 x 53	6,30	2	

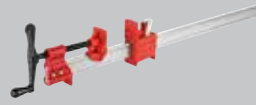

TB:

- Szorítóerő 14.000 N-ig
- Felfüggesztett rögzítő csapszeggel
- Hajtókarral
- A T-profilnak köszönhetően stabil

TL:

- Szorítóerő 9.900 N-ig
- Egyszerűen beállítható nyomópofák
- Kézi forgatókar
- Az I-profilnak köszönhetően nagyon stabil



BPC csöves szorító készlet

Rendelési szám	Cső Ø		Kinyúlási mélység mm	kg	db	V3
	mm	"				
BPC-H12	21,3	1/2	40	0,88	4	
BPC-H34	26,9	3/4	42	1,30	4	



- Alkalmas DN 20/ R3/4" illetve DN 15/ R1/2" acélcsőhöz
- Külső átmérő 26,9 mm ill. 21,3 mm
- Fesztáv szükség szerint választható
- Álló talp

Szorító és vágó szerszámok profiktól profiknak



Egyszerűen jobb.

Ha innovatív megoldást keres a munkadarabok szorításához és rögzítéséhez, valamint lemezvágáshoz, akkor jó helyen jár. Akár klasszikus szorítókat, hagyományos lemezvágó ollókat vagy különböző munkafolyamatokhoz egyedi megoldásokat keres, a BESSEY minden szakembernek ajánl – fa- és fémmegmunkáláshoz – megfelelő szorító és vágó szerszámokat, hogy munkáját a legoptimálisabb módon támogassa.

BESSEY



Részletes információk
minden termékről a
<https://www.bessey.de/hu-hu>
oldalon

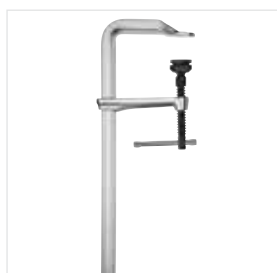

Nagy teljesítményű
szorítók



Gripfogók

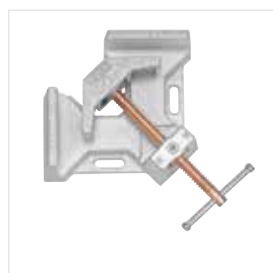

Hegesztők sarokszorítója

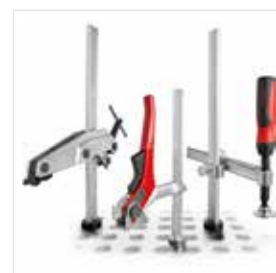

Szorítóelemek
hegesztőasztalokhoz

Vágószerszámok



Emelőkar áttételes
kézi lemezvágó ollók

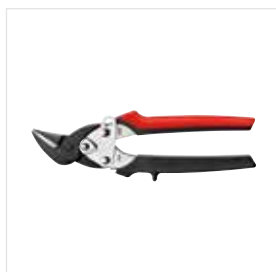

D15A Ideál olló, kicsi és
jól irányítható

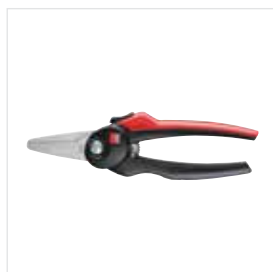

Kombi ollók

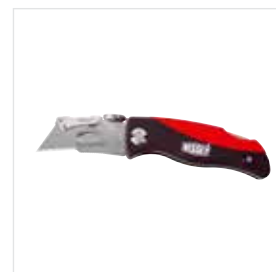

Vágókés és
multifunkciós-szerszám

YouTube ▶

BESSEY
Image
film

Magyarországi képviselő:
LEGATOROK Kft. HU-1103. Budapest Petrőczy u.18.
Tel. (+36-1) 260-5800 Tel. (+3620) 828-2360 ■ Fax. (+36-1) 260-5750
e-mail: legatorok@legatorok.hu ■ www.legatorok.hu
www.bessey.hu

Magyarországi képviselő:

További információk
www.bessey.de

